

SEGUIMIENTO DEL COPASST AL CUMPLIMIENTO DEL PROGRAMA DE ELEMENTOS DE PROTECCIÓN PERSONAL Y LINEAMIENTOS DEL MINISTERIO DE SALUD Y PROTECCION SOCIAL FRENTE A LA PANDEMIA POR COVID-19.

ACTA NO. 18

FECHA: 10 DE SEPTIEMBRE 2020

HORA DE EJECUCION: 9:00 AM

RESPONSABLE DEL INFORME: COPASST.

OBJETIVO

Como parte del proceso vigilancia y control es de vital importancia Informar a las partes interesadas, los resultados del seguimiento realizado por parte del COPASST al interior de nuestra institución en cuanto al cumplimiento del programa de EPP, que esta implementado por la empresa bajo los lineamientos impartidos por el Ministerio de Salud y Protección social para la minimización del riesgo de contagio por COVID-19.

En cumplimiento al comunicado emitido por el ministerio de trabajo el día 05 de mayo de 2020 el cual indica que semanalmente se convoque al COPASST para que esta instancia realice el control, seguimiento y evaluación de las medidas diseñadas por la empresa para la implementación y cumplimiento del Protocolo General de Bioseguridad para el Manejo del COVID-19, aplicable a cada sector, llevando a cabo los siguientes puntos.

1. METODOLOGIA UTILIZADA PARA REUNION

La metodología utilizada fue reunión extraordinaria de manera virtual por medio de la plataforma Zoom donde se contó con la participación de los responsables del área de seguridad y salud en el trabajo, la representante de la ARL y los integrantes del COPASST. Para tal fin integrantes del COPASST realiza, inspecciones de Seguridad en las Áreas de Trabajo, y solicita información a Talento Humano y a la oficina de Compras.

No	NOMBRE	CARGO
1	ARLET CASTRO	PRESIDENTA DEL COPASST
2	CINDY MIELES	REPRESENTANTE DEL EMPLEADOR
3	JHON PINEDA BARROS	Secretario del COPASST
4	NANCY SANCHEZ	Secretario suplente del COPASST
5	ESTELA ARIAS VERA	Secretario Suplente del COPASST

Cindy Mieles

Cindy Mieles le está invitando a una reunión de Zoom programada.

Tema: Reunión Copasst IMAGEN RADIOLOGICA DIAGNOSTICA SAS
Hora: 10 sep 2020 09:00 AM Bogotá

Unirse a la reunión Zoom

[https://us04web.zoom.us/j/77938430541?](https://us04web.zoom.us/j/77938430541?pwd=eXFSZWJndVxRU14eE1YaUkyMFM0dz09)

[pwd=eXFSZWJndVxRU14eE1YaUkyMFM0dz09](https://us04web.zoom.us/j/77938430541?pwd=eXFSZWJndVxRU14eE1YaUkyMFM0dz09)

ID de reunión: 779 3843 0541

Código de acceso: r0UiyW

2:50 p. m.

- Se conversa sobre dos reportes recibidos **positivos** para **COVID19** de dos compañeros uno se servicios generales y el otro una tecnóloga de Rx. La cual es necesario reforzar, retroalimentar las medidas de autocuidados, protocolos de bioseguridad, charlas de elementos de protección personal.
- Se le informa al comité COPASST acerca de la inspección preventiva que se realizó en día 7 de septiembre por parte de la inspectora del Ministerio, a la cual una de las integrantes del COPASST por parte de los trabajadores menciona que es necesario capacitar más al personal sobre los elementos de protección personal.
- Se llamo a la coordinadora Administrativa si por parte de la ARL se había recibido notificación del requerimiento que se hizo de los EPP y menciono que aun ni notifican nada.
- Se procede a evaluar los parámetros según lo indica el comunicado del ministerio de trabajo donde se contempló la disponibilidad, entrega y uso correcto de los elementos de protección personal **EPP** y acatamiento de las demás medidas del protocolo de bioseguridad.
- Se comunica a todos los integrantes que ha cambiado el número de trabajadores y que volverá, a quedar habilitados solo los 4 integrantes del COPASST inicialmente.

Preguntas evaluadas

TEM	CARACTERÍSTICA	CUMPLIMIENTO	
		SI	NO
1.	¿Se ha identificado la cantidad de los EPP a entregar de acuerdo con número de trabajadores, cargo, área y nivel de exposición al riesgo por COVID-19?	X	
2.	¿Los EPP entregados cumplen con las características establecidas por el Ministerio de Salud y Protección Social?	X	
3.	¿Se está entregando los EPP a todos los trabajadores de acuerdo al grado de exposición al riesgo?	X	
4.	¿Los EPP se están entregando oportunamente?	X	
5.	¿Se está garantizando la entrega de los EPP en la cantidad y reemplazo de uso requerido?	X	
6.	¿Se ha planeado lo necesario para contar con suficiente inventario que garantice la disponibilidad requerida para la entrega completa y oportuna de los EPP?	X	
7.	¿Se coordinó con la ARL el apoyo requerido para contar con los EPP necesarios de acuerdo con lo dispuesto en el Decreto 488, Decreto 500 y Circular 29 del 2020 expedidos por el Ministerio del Trabajo?	X	

CUMPLIMIENTO ESTIMADO DE LAS MEDIDAS DE BIOSEGURIDAD ADOPTADA POR LA ORGANIZACIÓN PARA PROTEGER A LOS TRABAJADORES DE A PREVENCIÓN Y CONTAGIO COVID 19.

CONCEPTO	PORCENTAJE
De acuerdo con el Seguimiento semanal del Coppast de las actividades de prevención y contagio para el COVID 19 los aspectos evaluados por el COPASST.	<p>Se le asume en porcentaje de evaluación del 100%.</p> <p>La empresa cuenta con la evidencia de entrega de EPP al 100% del personal trabajador, así como con procesos de inspección y capacitación del uso adecuado de estos según sus perfiles de cargo y medidas adoptadas para prevención y contagio COVID 19.</p>

Evidencias Requeridas

1. ¿Se ha identificado la cantidad de los EPP a entregar de acuerdo con número de trabajadores, cargo, área y nivel de exposición al riesgo por COVID-19?

ESTADO ACTUAL DEL TRABAJADOR	MUMERO DE PERSONAS
ACTIVA EN INSTALACIONES	40
CASA INCAPACIDAD	5
ACTIVO TRABAJO EN CASA	3
TOTAL EMPLEADOS	48
CONTRATISTAS MEDICOS RADIOLOGOS	4

TRABAJADORES CON INCAPACIDAD EN CASA

No.	SEDE	IDENTIFICACION	NOMBRE	AREA	ESTADO ACTUAL	TIPO DE CONTRATO	EXPO RIESGO BIOLÓGICO
1	SED E PRINCIPAL	49.778.730	MARTINEZ SILVA DIVA LUZ	ASISTENCIAL	INCAOACIDAD	Contrato a término indefinido.	MEDIO
2	SED E PRINCIPAL	49.787.464	AMAYA GONZALEZ SUNIS DANIELLYS	ASISTENCIAL	INCAOACIDAD	Contrato a término indefinido.	MEDIO
3	SEDE LA JAGUA		ENYERLUZ GEONAGA	ADMINISTRATIVO	LIDENCIA MATERNIDAD	Contrato a término Fijo	MEDIO
4	SED E PRINCIPAL	49774154	MARITZA CERVANTES DITTA	Auxiliares de Servicios generales	REPORTE COVID POSITIVO	Contrato a término indefinido.	MEDIO
5	SED E PRINCIPAL	77034924	JAVIER EMIRO CHINCHILLA SANTANA	MENSAJERO	INCAOACIDAD	Contrato a término indefinido.	MEDIO
	SED E PRINCIPAL	52712651	ROSANGELA ROMERO REINA	Tecnólogo de Rx	REPORTE COVID POSITIVO	Contrato a término indefinido.	ALTO

Trabajadores con Trabajo en casa:

No.	SEDE	IDENTIFICACION	NOMBRE	CARGO	AREA	ESTADO ACTUAL	TIPO DE CONTRATO	EXPO RIESGO BIOLÓGICO	TIPO DE CONTAGIO
1	SED E PRINCIPAL	1051658362	CINDY MARCELA MIELES HERRERA	Líder de Cartera	ADMINISTRATIVO	ACTIVO EN CASA	Contrato a término indefinido.	BAJO	INDIRECTO
2	SED E PRINCIPAL	1063952585	ESTELA ARIAS VERA	Aux de Enfermería	ADMINISTRATIVO	ACTIVA EN INSTALACIONES (Reubicada por diagnóstico de salud)	Contrato a término indefinido.	BAJO	DIRECTO
3	SED E PRINCIPAL	1065850048	ESNEIDER SADITH ARIZA LOPEZ	AUXILIAR CONTABLE	ADMINISTRATIVO	ACTIVO EN CASA	Contrato a término Fijo	BAJO	INDIRECTO

Médicos Radiólogos: Contratistas

No.	SEDE	IDENTIFICACION	NOMBRE	CARGO	AREA	ESTADO ACTUAL	TIPO DE CONTRATO	EXPO RIESGO BIOLÓGICO	TIPO DE CONTAGIO
1	SED E PRINCIPAL	36516795	INGRI AVILEZ GONZALEZ	MEDICO RADIOLOGO Líder de Cartera	ASISTENCIAL	ACTIVA EN INSTALACIONES	CONTRATIASTA	ALTO	DIRECTO
2	SED E PRINCIPAL	7593961	OLMEDO SAMPER	MEDICO RADIOLOGO	ASISTENCIAL	ACTIVA EN INSTALACIONES	CONTRATIASTA	ALTO	DIRECTO
3	SED E PRINCIPAL	1065571565	DAVID ALTAMAR	MEDICO RADIOLOGO	ASISTENCIAL	ACTIVA EN INSTALACIONES	CONTRATIASTA	ALTO	DIRECTO
4	SED E PRINCIPAL	77006009	RODRIGO SOCARRAS	MEDICO RADIOLOGO	ASISTENCIAL	ACTIVA EN INSTALACIONES	CONTRATIASTA	ALTO	DIRECTO

Trabajadores del área administrativa

No.	SEDE	IDENTIFICACION	NOMBRE	CARGO	AREA	ESTADO ACTUAL	TIPO DE CONTRATO	EXPO RIESGO BIOLÓGICO	TIPO DE CONTAGIO
1	SED E PRINCIPAL	39048981	ANGELICA MARIA VIVILLEGAS LOAIZA	AUX.AUDITORIA	ADMINISTRATIVO	ACTIVA EN INSTALACIONES	Contrato a término indefinido.	BAJO	INDIRECTO
2	SED E PRINCIPAL	39608530	ARLET CASTRO HIDALGO	Líder de almacén y archivo	ADMINISTRATIVO	ACTIVA EN INSTALACIONES	Contrato a término indefinido.	BAJO	INDIRECTO
3	SED E PRINCIPAL	49772360	CARMEN VILLADIEGO MONTERROSA	Coordinador administrativo y de calidad	ADMINISTRATIVO	ACTIVA EN INSTALACIONES	Contrato a término indefinido.	BAJO	INDIRECTO
4	ED E PRINCIPAL	1065653010	SARA ESTHER PEÑA PEÑALOZA	Auxiliares de transcripción	ADMINISTRATIVO	ACTIVA EN INSTALACIONES	Contrato a término indefinido.	BAJO	INDIRECTO
5	SED E PRINCIPAL	1065607900	YURANIS RADA NAVARRO	Auxiliares de transcripción	ADMINISTRATIVO	ACTIVA EN INSTALACIONES	Contrato a término indefinido.	BAJO	INDIRECTO
6	SED E PRINCIPAL	1065820443	GISELA PAOLA BARON VARON	Auxiliares de transcripción	ADMINISTRATIVO	ACTIVA EN INSTALACIONES	Contrato a término Fijo	BAJO	INDIRECTO
7	SED E PRINCIPAL	1065571565	NAREN PADILLA CONDE	Aux de TRANSCRIPCION	ADMINISTRATIVO	ACTIVA EN INSTALACIONES	Contrato a término Fijo	BAJO	INDIRECTO

8	SED E PRINCIPAL	1065806462	KELLY VEGA CABALLERO	Aux de AUDITORIA	ADMINISTRATIVO	ACTIVA EN INSTALACIONES	Contrato a término Fijo	BAJO	INDIRECTO
9	SED E PRINCIPAL	1053001759	ELARDO JOSE RODRIGUEZ BARROSO	AUXILIAR DE EMPAQUE	ADMINISTRATIVO	ACTIVA EN INSTALACIONES	Contrato a término Fijo	BAJO	INDIRECTO
10	SED E PRINCIPAL	51760867	GENNYS LEONOR OLARTE LOAIZA	GERENTE	ADMINISTRATIVO	ACTIVA EN INSTALACIONES	Contrato a término indefinido.	BAJO	INDIRECTO
11	SED E PRINCIPAL	1053001759	DUBYS ESTHER OROZCO CAÑIZARES	Auxiliar entrega de Resultado	ASISTENCIAL	ACTIVA EN INSTALACIONES	Contrato a término indefinido.	BAJO	DIRECTO
12	SED E PRINCIPAL	49719681	AIDEE MORA JIMENEZ	Recepción	ASISTENCIAL	ACTIVA EN INSTALACIONES	Contrato a término indefinido.	BAJO	DIRECTO
13	SED E PRINCIPAL	1065836757	ANGIE CAROLINA BARRERA LENGUA	Aux de entregas de resultados y citas (Call center)	ASISTENCIAL	ACTIVA EN INSTALACIONES	Contrato a término Fijo	BAJO	INDIRECTO
14	SED E PRINCIPAL	1065806462	SOLANLY ANDREA LOPEZ BALLESTAS	Aux de entregas de resultados	ASISTENCIAL	ACTIVA EN INSTALACIONES	Contrato a término Fijo	BAJO	INDIRECTO
15	SED E PRINCIPAL	1065850048	FLOREZ VANEGAS FREDY FABIAN	Auxiliares de transcripción	ADMINISTRATIVO	ACTIVA EN INSTALACIONES	Contrato a término Fijo	BAJO	INDIRECTO
16	SED E PRINCIPAL		RODOLFO NATERA CAMARGO	TESORERO	ADMINISTRATIVO	ACTIVA EN INSTALACIONES	Contrato a término Fijo	BAJO	INDIRECTO
17	SED E PRINCIPAL		GEINER GARCIA	LIDER AUDITORIA	ADMINISTRATIVO	ACTIVA EN INSTALACIONES	Contrato a término Fijo	BAJO	INDIRECTO
18	SED E PRINCIPAL	1065610680	YENIS VARGAS NIETO	CORDINADORA CONTROL INTERNO	ADMINISTRATIVO	ACTIVA EN INSTALACIONES	Contrato a término Fijo	BAJO	

Trabajadores del área administrativa

19	SED E PRINCIPAL	49777231	MARIA ANGELICA BLANCO DIAZ	Auxiliares de Servicios generales	ADMINISTRATIVO	ACTIVA EN INSTALACIONES	Contrato a término Fijo	MEDIO	DIRECTO
20	SED E PRINCIPAL	1067917477	NANCY SÁNCHEZ PEÑA	Auxiliares de Servicios generales	ADMINISTRATIVO	ACTIVA EN INSTALACIONES	Contrato a término Fijo	MEDIO	DIRECTO
21	SED E PRINCIPAL	77016814	PABLO MENZOZA VERGARA	Auxiliares de Servicios generales	ADMINISTRATIVO	ACTIVA EN INSTALACIONES	Contrato a término Fijo	MEDIO	DIRECTO
22	SED E PRINCIPAL	1065635373	ELIANA LISETH TOVAR GARCIA	Auxiliar Enfermería	ASISTENCIAL	ACTIVA EN INSTALACIONES	Contrato a término Fijo	MEDIO	DIRECTO
23	SED E PRINCIPAL	1065853974	YENIS ABIGAIL ALTAMAR MENDEZ	AUXILIAR DE ENFERMERIA	ASISTENCIAL	ACTIVA EN INSTALACIONES	APRENDIZAJE	MEDIO	DIRECTO
24	SED E PRINCIPAL	1.003.122.691	KAROLAYNG ANDREA CARO AMADOR	APRENDIZ SENA	ADMINISTRATIVO	ACTIVA EN INSTALACIONES	Contrato Aprendizaje	MEDIO	INDIRECTO

25	SED E PRINCIPAL	49767365	EMMANUEL POLO ESCOBAR	Aux facturación	ASISTENCIAL	ACTIVA EN INSTALACIONES	Contrato a término Fijo	MEDIO	INDIRECTO
26	SED E PRINCIPAL	1065613731	MIGUEL ARIAS	Aux facturación	ASISTENCIAL	ACTIVA EN INSTALACIONES	Contrato a término indefinido.	MEDIO	INDIRECTO
27	SED E PRINCIPAL	1065844219	ANDRES FELIPE OROZCO ZAMBRANO	Aux facturación	ASISTENCIAL	ACTIVA EN INSTALACIONES	Contrato a término Fijo	MEDIO	INDIRECTO
28	SED E PRINCIPAL	1065626433	JOHN FREDY PINEDA BARROS	Auxiliar Facturación	ASISTENCIAL	ACTIVA EN INSTALACIONES	Contrato a término Fijo	MEDIO	INDIRECTO
29	SED E PRINCIPAL	1064110975	WILSON UBALDO BELENO AREVALO	Auxiliar de Facturación	ASISTENCIAL	ACTIVA EN INSTALACIONES	Contrato a término Fijo	MEDIO	INDIRECTO
30	SED E PRINCIPAL	1121333986	JOSE ALEJANDRO BELEÑO HERRERA	Auxiliar de archivo	ADMINISTRATIVO	ACTIVA EN INSTALACIONES	Contrato a término Fijo	MEDIO	INDIRECTO
31	SED E PRINCIPAL	52712651	PAMELA ANDREA HENAO	Auxiliar Administrativo	ADMINISTRATIVO	ACTIVA EN INSTALACIONES	Contrato a término Fijo	MEDIO	INDIRECTO

Trabajadores del área Asistencial

32	SED E PRINCIPAL	1065588007	JESUS DAVID GUERRA OLIVEROS	Auxiliares de Radiología	ASISTENCIAL	ACTIVA EN INSTALACIONES	Contrato a término Fijo	ALTO	DIRECTO
33	SED E PRINCIPAL	49791919	BEXY SIORANNY GUERRA	Auxiliares de Radiología	ASISTENCIAL	ACTIVA EN INSTALACIONES	Contrato a término indefinido	ALTO	DIRECTO
34	SED E PRINCIPAL		LAICER MOLINA	AUXILIAR DE RX	ASISTENCIAL	ACTIVA EN INSTALACIONES VACACIONES	Contrato a término indefinido.	ALTO	INDIRECTO
35	SED E PRINCIPAL	77187483	JAINER JOSE GARCIA	Tecnólogo de radiología	ASISTENCIAL	ACTIVA EN INSTALACIONES	Contrato a término Fijo	ALTO	DIRECTO
36	SED E PRINCIPAL	1064107888	LENIS LARA VILLANUEVA	Tecnólogo de radiología	ASISTENCIAL	ACTIVA EN INSTALACIONES	Contrato a término Fijo	ALTO	DIRECTO
37	SEDE JAGUA		YENIS LARA VILLANUEVA	Tecnólogo de radiología	ASISTENCIAL	ACTIVA EN INSTALACIONES	Contrato a término Fijo	ALTO	DIRECTO
38	SED E PRINCIPAL		JOSE ANGEL LARA VILLANUEVA	TECNOLOGO EN RADIOLOGIA	ASISTENCIAL	ACTIVO EN LAS INSTALACIONES	Contrato a término FIJO	ALTO	DIRECTO
39	SED E PRINCIPAL	49796246	NINFA QUINTERO	Auxiliar De Rx	ASISTENCIAL	ACTIVA EN INSTALACIONES	Contrato a término Fijo	ALTO	DIRECTO

2. ¿Los EPP entregados cumplen con las características establecidas por el Ministerio de Salud y Protección Social?

La empresa cuenta con la información de los proveedores que suministran los elementos de protección, y a la cual se le realiza una evaluación anual para determinar la oportunidad en el servicio y calidad de los productos que distribuye, así como las fichas técnicas de las compras que se realizan de EPP, estos registros reposan en la oficina de compras. **FICHAS TECNICAS DE EPP Y ORDENES DE COMPRAS DE EPP.**

3. ¿Se está entregando los EPP a todos los trabajadores de acuerdo con el grado de exposición al riesgo?

La empresa cuenta con un procedimiento de Elementos de protección personal para la prevención del contagio por **COVID 19** donde establece el cargo y los elementos requeridos según tipo de exposición.

CARGO	AREA	TIPO DE EXPOSICION	NIVEL DE EXPOSICION		
			ALTO	MEDIO	BAJO
AUXILIARES DE TRANSCRIPCIÓN	ASISTENCIAL	INDIRECTA			X
CONTADOR	ADMINISTRATIVO	INDIRECTA			X
AUXILIAR ADMINISTRATIVO	ADMINISTRATIVO	INDIRECTA			X
COORDINADOR DE TALENTO HUMANO	ADMINISTRATIVO	INDIRECTA			X
AUXILIAR CONTABLE	ADMINISTRATIVO	INDIRECTA			
COORDINADOR ADMINISTRATIVO Y DE CALIDAD	ADMINISTRATIVO	INDIRECTA			X
AUX DE ENTREGAS DE RESULTADOS Y CITAS (CALL CENTER)	ADMINISTRATIVO	INDIRECTA			X
LÍDER DE ALMACÉN Y ARCHIVO	ADMINISTRATIVO	INDIRECTA			X

CONDUCTOR Y AUXILIAR DE MENSAJERIA	ADMINISTRATIVO	INDIRECTA			X
MERCADEO	ADMINISTRATIVO	INDIRECTA			X
AUX DE AUDITORIA DE CUENTAS	ADMINISTRATIVO	INDIRECTA			X
LÍDER DE CARTERA	ADMINISTRATIVO	INDIRECTA			X
RECEPCIÓN	ASISTENCIAL	MEDIO			X
ORIENTADOR SIAU	ADMINISTRATIVO	MEDIO		X	
AUX FACTURACION	ADMINISTRATIVO	MEDIO		X	
APRENDICES SENA	ADMINISTRATIVO	MEDIO		X	
PSICÓLOGA	ASISTENCIAL	MEDIO		X	
MEDICO RADIOLOGO	ASISTENCIAL	DIRECTO	X		
TECNOLOGO DE RADIOLOGIA	ASISTENCIAL	DIRECTO	X		
AUXILIARES DE SERVICIOS GENERALES	ASISTENCIAL	DIRECTO	X		
TECNOLOGO DE RADIOLOGIA	ASISTENCIAL	DIRECTO	X		
AUXILIARES DE RADIOLOGÍA	ASISTENCIAL	DIRECTO	X		
AUX DE ENFERMERÍA	ASISTENCIAL	DIRECTO	X		
ENFERMERO	ASISTENCIAL	INDIRECTA	X		

Es un producto diseñado para realizar el cambio de vestuario en los pacientes y en las diferentes áreas de la salud, generando mayor protección y cubrimiento.

Uso: Para área de hospitalización, UCI, salas aislamiento, salas de cirugía.

DESCRIPCIÓN TÉCNICA

NOMBRE COMERCIAL:	BATA AISLAMIENTO RESORTADA T-L MV5B
COMPOSICIÓN:	Polipropileno tela no tejida 25 G/M2 SMS BLANCA
PRESENTACIÓN:	Bolsa polipropileno de 14x15 C1.5 ADH por 10 unidades
EMBALAJE:	Caja x 220 unidades
TOLERANCIA EN MEDIDAS:	+/- 3 cms.
MARCA:	MAINCO HEALTH CARE S.A.S.
FABRICANTE:	MAINCO HEALTH CARE S.A.S.
REGISTRO SANITARIO:	N/A Según decreto 4725 del 2005
RIESGO:	Clase 1
METODO DE ESTERILIZACIÓN:	N/A
USO:	UN SOLO USO
RECOMENDACIONES:	Consérvese a una temperatura inferior a 30°C
PRECAUCIONES:	No utilizar si el producto está contaminado o el empaque deteriorado.
CONDICIONES DE ALMACENAMIENTO:	El almacenamiento debe ser en un lugar seco, fresco, libre de humedad y de gases cáusticos
DISPOSICIÓN FINAL:	Cumplir con la política Ambiental para la Gestión integral de residuos o desechos peligrosos, además con la siguiente reglamentación: Decreto Ley 2811 de 1974 y la Ley 99 de 1993, la relación con la gestión integral de residuos sólidos, así como la Ley 142 de 1994, la Ley 632 de 2000 y la Ley 689 de 2001, en cuanto tiene que ver con la presentación del servicio público de aseo.

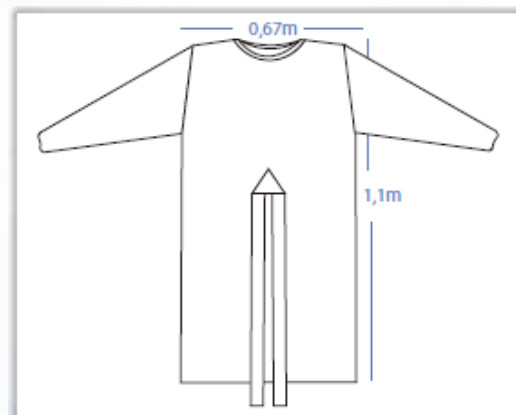



MAINCO HEALTH CARE SAS

NIT.: 805009200-8

CR 31 10 158 BOD 2

YUMBO

CIUU: 1410

diroperaciones@mainco.com.co

FACTURA ELECTRONICA DE VENTA

Numero: FEA199

Fecha : 2020-SEP-08 12:41 AM

Pagina: 01 de 01



Cliente : IMAGEN RADIOLOGICA DIAGNOSTICA SOCIEDAD POR ACCION	Forma de Pago: CREDITO CREDITO 1 DIA	Fecha de Vencimiento : 2020-SEP-10
Contacto : GENNY OLARTE LOAIZA		
NIT. : 824006480-9 Codigo: 824006480		
Direccion : CR 17 A 16 17 BRR HERNANDO DE SANTANA	Vendedor: 8719064	CHAVARRO LEON JOHN HONY
Ciudad : VALLEDUPAR		
Telefono : 5891005 Fax:	OC.Nro	OV.Nro Dcto.Alt Remisiones Moneda
Email : y.vargas@irdsas.com	EMAIL	000273 000465 PESOS

Item	Descripcion	Mo	Cantidad	U.M	Precio_Unit.	Descuento	Valor_Total	Impto
200051	BATA MAN.JAPONESA T-L SC0B CJ*250	70	1	CJ	545,000.00	0.00	545,000.00	0.00
	Lote : 000506 Vcto.: 2023/04/27							
201665	BATA AISLAMIENTO RESOR.T-L MV5B CJ*220	70	1	CJ	858,000.00	0.00	858,000.00	0.00B
	Lote : 000816 Vcto.: 2023/07/02							

Stamp: IMAGEN RADIOLOGICA DIAGNOSTICA SOCIEDAD POR ACCION NIT. 824006480-9

Handwritten signature and date: 11-9-20

TOTAL_BRUTO	DSCTO x LINEA	DSCTO_GLOBAL 0.00%	SUB-TOTAL	IMPUESTOS	TOTAL_RETENCIONES	TOTAL
1,403,000.00	0.00	0.00	1,403,000.00	0.00	35,075.00	1,367,925.00

Valor Letras : UN MILLON TRESCIENTOS SESENTA Y SIETE MIL NOVECIENTOS VEINTICINCO PESOS MCTE.

[DETALLE DE VALORES]

%	BASE	VLR_IMPUESTO	%	BASE	VLR_IMPUESTO	%	BASE	VLR_IMPUESTO	%	BASE	VLR_IMPUESTO
100	0	0	100	0	0	100	0	0	100	0	0
100	0	0	100	0	0	100	0	0	100	0	0
RTE FUENTE :		35,075.00	RTE IVA:		0.00	RTE ICA:		0.00	RTE CREE:		0.00
IMPOCONSUMO:		0.00									

Observacion: KRA 17 A #16-07 VALLEDUPAR

No somos Grandes Contribuyentes ni Autorretenedores de Renta. Medio de pago transferencia electronica Bancolombia cta.
 Corriente 80842609700 Y Banco Avvillas cta. Corriente 487019275 Bienes exentos Decreto 417 de 17 de marzo de 2020

Bienes Exentos - Decreto 417 del 17 de marzo de 2020.

Despues de vencida esta Factura cobraremos Interes de Mora a la maxima tasa legal permitida

Autorizacion Numeracion De Facturacion 18763006041963 vigente de MAY-27-2020

hasta MAY-27-2022 Numeracion Autorizada FEA1 al FEA50000 Vigencia: 24 MESES

Cufe:a5747ddala965247611473baaa946a92744be913b5e0040h8fa65764ddd3baclf9838182a24dlf484be7c4eca19ca99e

Factura generada por software SIESA de SISTEMAS DE INFORMACION EMPRESARIAL SA. Nit 890.319.193-3

Fecha de certificacion: 2020-09-08T13:35:08.

Siesa e-Invoicing Nit 890.319.193-3.

(Firma y Sello)

Firma digital: N:8kJKFIhyyj1j0kv6E+HNngafQ3dtwp4Bc44w1EKHA312A16s0c2g5/cWqJfUApKUZtbDuWb2eUKhhB7Jn7Sg9xoyyd+Ngu9G0oTyZpf1/k+nEcEMsLvVklAo8CrD9/8wYdVylErcfMClNok+caWcAfvbQG4KvH44

www.mainco.com.co

MATRIZ DE CARGOS Y ELEMENTOS REQUERIDOS

CARGO	ELEMENTO DE PROTECCION REQUERIDOS								
	GUANTES LIMPIOS	TAPABOCAS N95	TAPABOCAS QUIRURGICO	VISOR, CARETA, GAFAS	BATA MANGA LARGA	OVEROL ANTIFLUIDOS	GORRO	POLAINAS	TAPABOCAS ANTIFLUIDOS
AUX FACTURACION			X	X					
AUX DE ENTREGAS DE RESULTADOS Y CITAS (CALL CENTER)			X	X					
LÍDER DE ALMACÉN Y ARCHIVO			X	X					X
AUX DE AUDITORIA DE CUENTAS			X	X					X
LÍDER DE CARTERA			X	X					X
COORDINADOR ADMINISTRATIVO Y DE CALIDAD			X	X					X
ORIENTADOR SIAU			X	X					
MEDICO RADIOLOGO	X	X		X	X	X		X	
TECNOLOGO DE RADIOLOGIA	X	X		X	X	X		X	
AUXILIARES DE SERVICIOS GENERALES	X		X	X	X		X	X	
AUXILIARES DE TRANSCRIPCIÓN			X	X					X
AUXILIARES DE RADIOLOGÍA	X		X	X					
APRENDICES SENA			X	X					
AUX DE ENFERMERÍA	X		X	X	X	X	X	X	
RECEPCIÓN			X	X					
CONTADOR			X	X					
AUXILIAR ADMINISTRATIVO			X	X					
COORDINADOR DE TALENTO HUMANO			X	X					X
AUXILIAR CONTABLE			X	X					X
COORDINADOR ADMINISTRATIVO Y DE CALIDAD			X	X					X
PSICÓLOGA	X		X	X					

4. ¿Los EPP se están entregando oportunamente?

SI. En el departamento de Almacén según cronograma establecido se realizan las entregas todos los sábados de cada semana, para portarlo durante la semana, la cual se entrega con el respectivo formato de pedido que siempre se ha manejado, anexando también la firma en la **PLANILLA DE ENTREGA INDIVIDUAL DE EPP PARA PREVENCIÓN DE COVID 19**, la cual se busca con este tener el registro de que el trabajador está recibiendo oportunamente los elementos a la que la organización ha contemplado para prevención y contención del COVID 19. dejando abierto cualquier requerimiento que se presente durante el servicio.

5. ¿Se está garantizando la entrega de los EPP en la cantidad y reemplazo de uso requerido?

SI. La empresa en su manual de Elementos de protección personal tiene identificada los tiempos de entrega según la vida útil de cada elemento, además al realizar la entrega cada trabajador firma el recibido a satisfacción de todos los elementos entregados, dejando contemplado a cada área y personal la opción de cualquier evento inesperado que necesite más de lo normal, solo se reporta la necesidad. esto en base a kit para atención de pacientes sospechosos positivos o patologías que así lo requieran.

ELEMENTO	PERIODICIDAD DE ENTREGA						
	DIARIO	CADA 3 DIAS	SEMANAL	QUINCENAL	MENSUAL	SEGÚN ESTADO	MENSUAL
GUANTES LIMPIOS	X						
TAPABOCAS N95		X					
TAPABOCAS QUIRURGICO	X						
TAPABOCAS ANTIFLUIDO							X
VISOR, CARETA, GAFAS.						X	
BATA MARGA LARGA	X						
OVEROL ANTIFLUIDOS						X	
GORRO	X						
POLAINAS	X						



IMAGEN RADIOLOGICA DIAGNOSTICA S.A.S

PLANILLA DE ENTREGA INDIVIDUAL DE EPP PARA PREVENCIÓN DEL COVID-19

Código: SGSST-CO-FOR-004
 Versión: 1
 Fecha: 8/06/2020
 Página: 1 de 1

AREA: ALMACEN

RESPONSABLE DE AREA: ARLET CASTRO HIDALGO

MES: SEPTIEMBRE 7-12

NOMBRE TRABAJADOR QUE RECIBE EL EPP

CEDULA

CARGO

EPP A ENTREGAR

OTROS

FECHA DE RECIBIDO EL EPP

HORA FIRMA DE QUIEN RECIBE EL EPP

NOMBRE TRABAJADOR QUE RECIBE EL EPP	CEDULA	CARGO	EPP A ENTREGAR											OTROS		FECHA DE RECIBIDO EL EPP	HORA	FIRMA DE QUIEN RECIBE EL EPP		
			Tapaboca Quirurgico	Mascarilla N95	Gorros desechables	Polainas	Guantes Latex	Guantes Nitrilo	Bata Desechable	Bata Antifluído (ML)	Gafas	Careta acrílica	Overol quirurgico	Overol Antifluído	Mascara 3M				Filtro	Tapaboca Antifluído lavable
1 VEGA CABALLEO KELLY KARIME	1.065.656.148	AUXILIAR DE AUDITORIA																5/09/2020	09:00A.M	<i>Delia Vega</i>
2 VILLEGAS LOAIZA ANGELICA MARIA	39.048.981	AUXILIAR DE AUDITORIA																5/09/2020	09:00A.M	<i>Delia Vega</i>
3 GARCIA BOHORQUEZ GEINER	1.063.952.585	AUXILIAR DE AUDITORIA																5/09/2020	09:00A.M	<i>Delia Vega</i>
4 BARON VARON VISELA PAOLA	1.065.820.443	AUXILIAR DE TRANSCRIPCION																5/09/2020	09:00A.M	<i>Delia Vega</i>
5 RADA NAVARRO YURANIS	1.065.607.900	AUXILIAR DE TRANSCRIPCION																5/09/2020	09:00A.M	<i>Delia Vega</i>
6 PEÑA PEÑALOZA SARA ESTHER	1.065.653.010	AUXILIAR DE TRANSCRIPCION																5/09/2020	09:00A.M	<i>Delia Vega</i>
7 FLOREZ VANEGAS FREDDY FABIAN	1.065.850.048	AUXILIAR DE TRANSCRIPCION																5/09/2020	09:00A.M	<i>Delia Vega</i>
8 PADILLA CONDE NAREN ANDRES	1.065.571.565	AUXILIAR DE TRANSCRIPCION																5/09/2020	09:00A.M	<i>Delia Vega</i>
9 RODRIGUEZ BARROSO ELARDO JOSE	1.053.001.759	AUXILIAR DE EMPAQUE																5/09/2020	09:00A.M	<i>Delia Vega</i>
10 BARRERA LENGUA ANGIE CAROLINA	1.065.836.757	AUXILIAR CALL CENTER																5/09/2020	09:00A.M	<i>Delia Vega</i>
11 OROZCO CAÑIZARES DUBYS ESTHER	1.065.618.379	AUXILIAR DE CITAS																5/09/2020	09:00A.M	<i>Delia Vega</i>
12 LOPEZ BALLESTAS SOLANILLY ANDREA	1.065.806.462	AUXILIAR DE CITAS																5/09/2020	09:00A.M	<i>Delia Vega</i>
13 MORA JIMENEZ AIDEE	49.719.681	RECEPCIONISTA																5/09/2020	09:00A.M	<i>Delia Vega</i>
14 NATEIRA CAMARGO RODOLFO ANTONIO	1.065.629.430	TESORERO																5/09/2020	09:00A.M	<i>Delia Vega</i>
15 POLO ESCOBAR EMAMUEL	1.065.837.513	AUXILIAR DE FACTURACION																5/09/2020	09:00A.M	<i>Delia Vega</i>
16 OROZCO ZAMBRANO ANDRES FELIPE	1.065.844.219	AUXILIAR DE FACTURACION																5/09/2020	09:00A.M	<i>Delia Vega</i>
17 BELERÑO AREVALO WILSON UBALDO	1.065.641.055	AUXILIAR DE FACTURACION																5/09/2020	09:00A.M	<i>Delia Vega</i>
18 CASTRO HIDALGO ARLET	49.608.530	LIDER DE ALMACEN Y ARCHIVO																5/09/2020	09:00A.M	<i>Delia Vega</i>
19 RODRIGO SOCARRAS(contratista)		MEDICO RADIOLOGO(contratista)																5/09/2020	09:00A.M	<i>Delia Vega</i>

Me comprometo a utilizar adecuadamente durante la jornada laboral los elementos de protección personal recibidos en esta empresa y man tenerlos en buen estado, dando cumplimiento al marco legal vigente en materia de seguridad y salud en el trabajo sur contribuyen a mi bienestar físico, psicológico y social, declaro que he recibido la información sobre el uso adecuado de los mismos. De esta manera estoy cumpliendo con mis deberes como trabajador definidos en la ley a través de la siguiente notificación, código sustantivo de trabajo art 56 y art 58 numeral 7.



 NOMBRE Y FIRMA DEL QUE ENTREGA LOS EPP: *Arlet Castro Hidalgo*

 CARGO: *Lider de Almacen*

 Observaciones: *entregado*



IMAGEN RADIOLOGICA DIAGNOSTICA S.A.S

PLANILLA DE ENTREGA INDIVIDUAL DE EPP PARA PREVENCIÓN DEL COVID-19

AREA: ALMACEN

RESPONSABLE DE AREA: ARLET CASTRO HIDALGO

MES: SEPTIEMBRE 7-12

Código: SGSST-CO-FOR-004

Fecha: 8/06/2020

Página: 1 de 2

NOMBRE TRABAJADOR QUE RECIBE EL EPP	CEDULA	CARGO	EPP A ENTREGAR										OTROS		FECHA DE RECIBIDO EL EPP	HORA	FIRMA DE QUIEN RECIBE EL EPP		
			Tapaboca Quirurgico	Mascarilla N95	Gorros desechables	Polainas	Guantes Latex	Guantes Nitrilo	Bata Desechable	Bata Antifluído (ML)	Gafas	Careta acrílica	Overol quirurgico	Overol Antifluído				Mascara 3M Filtro	Tapaboca Antifluído lavable
20 OLARTE LOAIZA GENNY S LEONOR	51.760.867	GERENTE	6														5/09/2020	09:00A.M	[Firma]
21 VARGAS NIETO YENIS ELOISA	1.065.610.680	CONTROL INTERNO															5/09/2020	09:00A.M	[Firma]
22 VILLADIEGO MONTEROSA CARMEN REGINA	49.772.360	COORDINADORA ADMINISTRATIVA		2													5/09/2020	09:00A.M	[Firma]
23 ARIAS ARAUJO MIGUEL LEONARDO	1.053.001.759	AUXILIAR DE FACTURACION	6														5/09/2020	09:00A.M	[Firma]
24 PINEDA BARRIOS JHON FREDY	1.065.626.433	AUXILIAR DE FACTURACION	6														5/09/2020	09:00A.M	[Firma]
25 HENAO HENAO PAMELA ANDREA	1.067.917.477	AUXILIAR ADMINISTRATIVO	6														5/09/2020	09:00A.M	[Firma]
26 BELENO HERRERA JOSE ALEJANDRO	1.064.115.609	AUXILIAR DE ARCHIVO	6														5/09/2020	09:00A.M	[Firma]
27 MENDOZA VANEGAS PABLO ANTONIO	77.016.814	AUXILIAR SER GIES	6														5/09/2020	09:00A.M	[Firma]
28 SANCHEZ PEÑA NANCY	49.774.154	AUXILIAR SER GIES	6														5/09/2020	09:00A.M	[Firma]
29 BLANCO DIAZ MARIA ANGELICA	49.770.853	AUXILIAR SER GIES	6														5/09/2020	09:00A.M	[Firma]
30 ALTAMAR MENDEZ YENI ABIGAIL	1.065.853.974	AUXILIAR DE ENFERMERIA	6														5/09/2020	09:00A.M	[Firma]
31 TOVAR GARCIA ELIANA LIZETH	1.065.635.373	AUXILIAR DE ENFERMERIA	6														5/09/2020	09:00A.M	[Firma]
32 KAROLAVNG ANDREA CARO AMADOR	1.003.122.691	APRENDIS SENA	6														5/09/2020	09:00A.M	[Firma]
33 LARA VILLANUEVA LENYS MARIA	1.064.107.888	TECNOLOGO RX	6														5/09/2020	09:00A.M	[Firma]
34 LARA VILLANUEVA YENIS LIZETH	1.064.110.975	TECNOLOGO RX	6														5/09/2020	09:00A.M	[Firma]
35 LARA VILLANUEVA JOSE ANGEL	1.064.114.338	TECNOLOGO RX	6														5/09/2020	09:00A.M	[Firma]
36 GARCIA JAINER JOSE	77.187.483	TECNOLOGO RX	6														5/09/2020	09:00A.M	[Firma]
37 MOLINA SUAREZ LACER	77.168.369	AUXILIAR DE RX	6														5/09/2020	09:00A.M	[Firma]
38 NINFA QUINTERO	49.796.246	AUXILIAR RX	6														5/09/2020	09:00A.M	[Firma]

Me comprometo a utilizar adecuadamente durante la jornada laboral los elementos de protección personal recibidos en esta empresa y man tenerlos en buen estado, dando cumplimiento al marco legal vigente en materia de seguridad y salud en el trabajo sur contribuyen a mi bienestar físico, psicológico y social, declaro que he recibido la información sobre el uso adecuado de los mismos. De esta manera estoy cumpliendo con mis deberes como trabajador definidos en la ley a través de la siguiente nominalidad: código sustantivo de trabajo art 56 y art 58 numeral 7.

NOMBRE Y FIRMA DEL QUE ENTREGA LOS EPP: ARLET CASTRO HIDALGO











 CARGO:

 Observaciones:

 entregado:

(ANEXO PLANILLA DE ENTREGA INDIVIDUAL DE EPP PARA PREVENCIÓN DE COVID 19) se anexa planilla de entrega individual de entrega de EPP a cada empleado para uso desde el día 7 de septiembre al 12 de septiembre 2020, para el área administrativa a la cual no tiene contacto con paciente, ni está en servicio de atención de usuario la organización ha establecido la entrega de tapabocas antifluído. En cumpliendo con los lineamientos establecidos según **la Resolución 1105 del 2020 del 14 de julio**. Se le entregan gafas al personal administrativo.

6. ¿Se ha planeado lo necesario para contar con suficiente inventario que garantice la disponibilidad requerida para la entrega completa y oportuna de EPP?

CANTIDAD DE EPP EN INVENTARIO				
 GUANTES DE LATEX	500	 GUANTES DE NITRILLO	20	
 Overol Quirúrgico	2	 Overol Antifluído	0	
 Gorro desechable	250	 Polainas	250	
 careta	0	 mascara 3M Filtro	0	
 MASCARILLA N95	18	 MASCARILLA SENCILLA	250	
 Bata Quirúrgica	220	 Bata antifluído	1	 1

REGISTRO DE ASISTENCIA A CAPACITACIONES		CODIGO	PA-QTH-FOR 008
VERSION 05		JUNIO 2013	
Página 1 de 1			
CAPACITADOR:	Carmen Villalago M.	LUGAR:	Avenida 58 y Antio
FECHA:	23/04/20	HORA:	11:00am
TEMA TRATADO:	Socialización de Guías para uso adecuada de App - Covid 19		
PARTICIPANTES			
NOMBRE	CARGO	FIRMA	
Nancy Sánchez	Aux. Servicio	<i>Nancy Sánchez</i>	
Pablo Martínez	SSG	<i>Pablo Martínez</i>	
Yanez Chacabarro	auxiliar	<i>Yanez Chacabarro</i>	
Mónica de Bolanco	Aux. General	<i>Mónica de Bolanco</i>	
Aracely Gómez	RE	<i>Aracely Gómez</i>	
Freddy Flores	Aux. Transmisión	<i>Freddy Flores</i>	
Edwington Govea	Aux. Etiqueta	<i>Edwington Govea</i>	
Yani Alamo Méndez	Aux. Copiadora	<i>Yani Alamo Méndez</i>	
Claudio Rodríguez	Aux. Impresión	<i>Claudio Rodríguez</i>	
Yulca Barón Varón	Aux. Transmisión	<i>Yulca Barón Varón</i>	
FIRMA CAPACITADOR:	<i>Carmen Villalago</i>		
COMENTARIOS:			



REGISTRO DE ASISTENCIA A CAPACITACIONES		CODIGO	PA-QTH-FOR 008
VERSION 05		JUNIO 2013	
Página 1 de 1			
CAPACITADOR:	Carmen Villalago M.	LUGAR:	Avenida 58 y Antio
FECHA:	23/04/20	HORA:	11:00am
TEMA TRATADO:	Socialización de Guías para uso adecuada de App - Covid 19		
PARTICIPANTES			
NOMBRE	CARGO	FIRMA	
Aracely Gómez	Aux. D. CIP	<i>Aracely Gómez</i>	
Carmen de la Cruz	Aux. D. Antio	<i>Carmen de la Cruz</i>	
Daniela Andrea Heredia	Aux. Administrativo	<i>Daniela Andrea Heredia</i>	
Yani Alamo Méndez	Aux. Transmisión	<i>Yani Alamo Méndez</i>	
Freddy Flores	Aux. Transmisión	<i>Freddy Flores</i>	
Edwington Govea	Tronco	<i>Edwington Govea</i>	
Daniela Cruz	Aux. Colaje	<i>Daniela Cruz</i>	
Angie Barrera	Aux. Oficio	<i>Angie Barrera</i>	
Claudio Rodríguez	Aux. Impresión	<i>Claudio Rodríguez</i>	
Estela Anselmi	Aux. ECU	<i>Estela Anselmi</i>	
FIRMA CAPACITADOR:	<i>Carmen Villalago</i>		
COMENTARIOS:			

En mención de las evidencias de mejora se aplicó encuesta de **Adherencia de conocimientos protocolos de seguridad para la prevención del SARS-CoV- 2 o COVID-19**, con el fin de continuar fortaleciendo el protocolo de bioseguridad y salud en el trabajo en articulación con el COPASST desarrolla la evaluación de **Adherencia de conocimientos** que permite identificar los puntos donde se requiere tomar acciones de mejora frente a las medidas de intervención desarrolladas en el marco de la emergencia sanitaria en ocasión al COVID 19. Por medio del link <https://forms.gle/kfgFit1p8PgbKc8S8> .

Evidenciando el **cumplimiento del 100%** en entrega de protección personal, según lo indicado por los trabajadores encuestados.

CONTROL DIARIO DE TEMPERATUA. <https://forms.gle/Rds4SNrez6aWrTYy7>

Adherencia de Conocimientos Protocolo de Bioseguridad para la prevención del contagio del SARS-CoV-2 o COVID -19.

Con el fin de continuar fortaleciendo el protocolo de Bioseguridad de la empresa IMAGENES RADIOLOGICAS DIAGNOSTICA SAS el departamento de Seguridad y Salud en el trabajo en articulación con el COPASST desarrolla la evaluación de adherencia de conocimientos que permite identificar los puntos donde se requiere tomar acciones de mejora frente a las medidas de intervención desarrolladas en el marco de la emergencia sanitaria en ocasión al COVID 19.

IMAGEN RADIOLOGICA DIAGNÓSTICA S.A.S.

Encuesta de Identificación temprana de síntomas COVID 19.

Esta información se solicita con el fin de dar seguimiento a todo el personal de trabajador ante la posible presencia de signos y síntomas relacionados a un contagio de COVID 19 y debe ser contestada todos los días.

Nota: esta Encuesta es solo para el personal de Imagen Radiológica diagnostica SAS.

LANZAMIENTO PROGRAMA DE CAPACITACION VIRTUAL IRD EDUCA

20de junio 2020



Es un espacio donde el trabajador tiene la participación de estar informando, de las actividades y protocolos que la organización esta implementado para tomar las medidas preventivas y necesarias frente a la emergencia sanitaria COVID 19. Es por ello por lo que se implementa un programa de capacitación virtual cada 15 dias, y al cual arroja evidencia de este.

PROTOCOLO DE MITIGACION 4 DE JULIO 2020

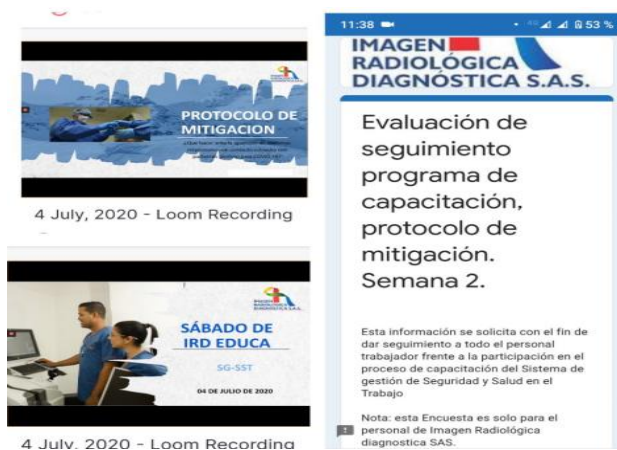

<https://www.loom.com/share/0e2be79652924d0d94cb6360e56f9820>

Link de aplicación de encuestas. <https://forms.gle/Rds4SNrez6aWrTYy7>

NOVEDAD IRD EDUCA CAPACITACION USOS Y CUIDADOS EPP ANTIFLUIDOS

Se realizo la respectiva capacitación al personal administrativo, que recibió tapabocas antifluido, en cuanto a lavadas, modo de uso, cuidados, tiempo de reposición y conservación de este.

NOVEDAD IRD EDUCA CAPACITACION PERSONAL SERVICIOS GENERALES TEMATICA LIMPIEZA Y DESINFECCION SECTOR SALUD.

A través de la plataforma virtual ARL colmena el personal que se encarga del aseo y limpieza de la organización, se está capacitando masivamente para tener un amplio manejo en temas de limpieza y desinfección en tiempos de COVID 19. Como a su vez integrantes del coppast han recibido capacitaciones de limpieza y desinfección en áreas y oficinas, esto con la finalidad de direccionar charlas al personal administrativo y asistencial bajo la dirección de la coordinación **SG SST**.

REFUERZOS DE PROTOCOLOS

EVALUACIÓN APLICACIÓN DE PROTOCOLO FRENTE A COVID 19



Carmen Villadiego <imagensas@gmail.com>

Para a.barrera@irdsas.com; s.lopez@irdsas.com; d.orocho@irdsas.com; a.mora@irdsas.com; citas@irdsas.com; w.beleno@irdsas.com; e.polo@irdsas.com; m.arias@irdsas.com; a.orocho@irdsas.com; j.pineda@irdsas.com; lunes 10/08/2020 9:15 p. m.

Arlét Castro

CC: Pedro Olarte; pedro_ropain97@hotmail.com

← Responder ↶ Responder a todos → Reenviar ⋮

Buenas noches;

Con el propósito de realizar mejoras en nuestra aplicación de los protocolos de bioseguridad frente a las distintas atenciones para pacientes sospechosos y/ confirmados con COVID 19, me permito invitarles a una reunión de carácter obligatorio, ya que es relevante la participación de todos los actores involucrados en el proceso, como a continuación se relaciona:

FECHA: MARTES 11 DE AGOSTO DE 2020

HORA: 06:30PM

LUGAR: APLICACIÓN GOOGLE MEET : Para unirte a la reunión de video, haz clic en este vínculo: <https://meet.google.com/vhr-noor-tff>

Confiamos en su compromiso y sentido de pertenencia con la institución...

Cordialmente;

CARMEN VILLADIEGO M.

Coordinadora Administrativa y de Calidad

la cual se evidencio una asistencia del 100%, escuchando ideas y tomando los respectivos correctivos, para que las medidas tomadas para la mitigación y prevención del virus **COVID 19** sea cada vez reforzada, y así toda duda sea despejada, e implementar protocolos confiables que generen tranquilidad tanto para los clientes interno()

a.castro@irdsas.com

De: Carmen Villadiego <imagensas@gmail.com>
Enviado el: martes, 25 de agosto de 2020 8:45 p. m.
Para: b.guerra@irdsas.com; l.molina@irdsas.com; n.quintero@irdsas.com; j.lara@irdsas.com; llara@irdsas.com; y.lara@irdsas.com; r.romero@irdsas.com; j.garcia@irdsas.com; j.guerra@irdsas.com; elitoga26@gmail.com
CC: Arlet Castro; maria jose ropain olarte
Asunto: CAPACITACIÓN MEDIDAS DE PREVENCIÓN COVID 19

Buenas noches;

Como efecto del auge excesivo que la pandemia actual está exigiendo a todos los ciudadanos colombianos, y especialmente a los profesionales y/o trabajadores de la salud; se hace necesario reiterar el compromiso que todos los colaboradores de IMAGEN RADIOLOGICA DIAGNOSTICA S.A.S tenemos frente a nuestro autocuidado y por ende el cuidado de quienes nos rodean. Siendo este el firme propósito, los invitamos a una charla sobre un mayor esfuerzo sobre medidas de prevención COVID 19.

FECHA: 27 DE AGOSTO DE 2020
 HORA: 5:30PM

Se les estará compartiendo el link para conectarse virtualmente anterior a la fecha y hora indicada.

Su participación es importante y de valioso interés para todos.

Contamos con su asistencia..

CARMEN VILLADIEGO M. MARIA JOSE ROPAIN ARLET CASTRO
 Coord. Aditiva y de Calidad Médico Copasst

Con el fin de estar reforzando al personal de la organización, para mitigar y prevenir contagio frente a la pandemia, la organización implementa capacitaciones semanales, la cual esta programada para el día 27 fue aplazada para el día 29 de agosto del presente año.

ACCIONES DE MEJORA: Durante la reunión se evidencio las siguientes acciones de mejora

No	ACCION DE MEJORA	RESPONSABLE
1	Inspecciones uso de epp.	COPASST - SST
2	Continuar con el proceso de capacitación en temas de prevención y manejo de covid-19.	
3	Capacitación de sensibilización y motivación a uso de elementos de epp.	
Fecha de verificación de cumplimiento		16 de septiembre 2020



FORMATO INSPECCION DE ELEMENTOS DE PROTECCION PERSONAL

CÓDIGO:	SGSST-CO-FOR-005
VIGENCIA:	2/05/2020
VERSION:	1
PAG:	1 de 1

FECHA: 9- Sep - 2020

AREA INSPECCIONADA: Enfermería de Resultado.

NOMBRE DE QUIEN INSPECCIONA: Ariel Castro Hidalgo

No.	NOMBRE	CARGO	DEBE USAR										USA	ESTADO					MEDIDAS DE CONTROL														
			A	B	C	D	E	F	G	H	SI	NO		B	R	M	NS	NP		NQ	1	2	3	4	5								
1	Pamela Henao	Auxiliar Administrativa																															
2	Pablo Gomez	Enfermero																															
3	Prado Carib	Medicador																															
4	Mrs del Mar	facturadora																															
5	Shirley Freidy	facturadora																															
6																																	
7																																	
8																																	
9																																	
10																																	
11																																	

No	CARGO	EPP FALTANTE POR PERSONA								ESTADO	NO USA POR	MEDIDAS DE CONTROL
		A	B	C	D	E	F	G	H			
										BUENO	NS- NO SABE	1. INSTRUCCIÓN
												2. MOTIVACION
												3. CAMBIO DE EPP
												4. MEDIDAS PENDIENTES
												5. OTRAS

OBSERVACIONES:

FIRMA: [Firma]

RESPONSABLE DEL AREA: [Firma]

FIRMA: [Firma]

RESPONSABLE DE LA INSPECCION: [Firma]

INSPECCION DE EPP EN LAS AREAS DE TRABAJO



INVENTARIO QUE GARANTICE LA DISPONIBILIDAD REQUERIDA PARA LA ENTREGA COMPLETA Y OPORTUNA DE LOS EPP



ARLET CASTRO HIDALGO

Presidenta del COPASST

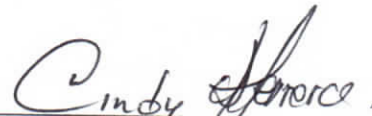
CINDY MIELES HERRERA

Representante del empleador

JHON FREDY PINEDA BAROS

Secretario del COPASST (secretario)

NANCY SANCHEZ PEÑA

Representante de los trabajadores